

Catedral de Burgos, Puerta del Sarmental Órgano “de mesa” - (siglo XIII)



Positivo de mesa: Mesa separada del instrumento, que se deposita sobre ella. El conjunto del órgano es muy austero, sin ningún elemento decorativo. No es propiamente portátil, pero sí transportable.

Caños: 12 Caños “cónicos” en 2 hileras, de diapasón ancho, dispuestos por pares al unísono. Un bastidor de madera abraza y sostiene los caños. Les corresponden lógicamente 12 teclas.

Entonador: Un niño, concentrado en su trabajo.

Fuelle: único, de cocina, a la derecha del arca del viento. Es desmontable para el transporte del instrumento.

Organista: Tañedor joven. No es mujer. Sin barba, al revés que los demás músicos de las archivoltas.

Cubre su cabellera una especie de bonete, pero sin la diadema que lucen otros músicos. Mira sonriendo hacia la zona grave del teclado.

Postura: Tañe sentado, como sugieren las proporciones de la figura y la situación de los pies, que aparecen claramente al nivel de las patas de la mesa que hacen de soporte del órgano. Tañe con ambas manos.

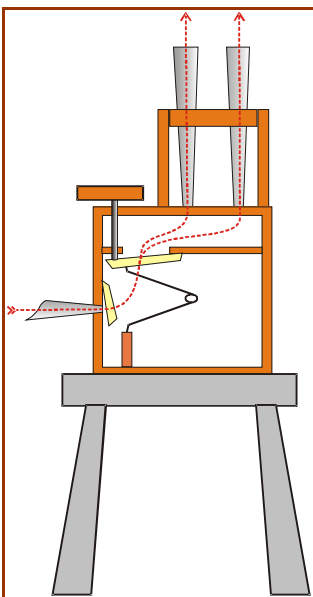

Teclado: Las teclas no aparecen en la representación escultórica. Sin embargo, parecen estar (por la posición del brazo derecho) a la misma altura de los pies de los caños e inmediatamente sobre la tabla del secreto. El sistema del teclado, por tanto, parece ser de “empuje”, como sugieren las figuras de numerosos portátiles. El organista, evidentemente, pulsa las teclas desde encima de éstas, es decir, “a lo moderno”.

Secreto: El secreto, en su apariencia externa y tal como se aprecia, es un bloque de piedra con la forma de un cajón prismático, de disposición rectangular a lo largo y de sección cuadrada. Puede deducirse que consta de un arca del viento en su mitad inferior y, justo encima de ésta, podemos imaginar las

canales del secreto, con ventillas que se pulsán desde arriba, por “empuje”. No hay rastro alguno de reducción ni de registros.

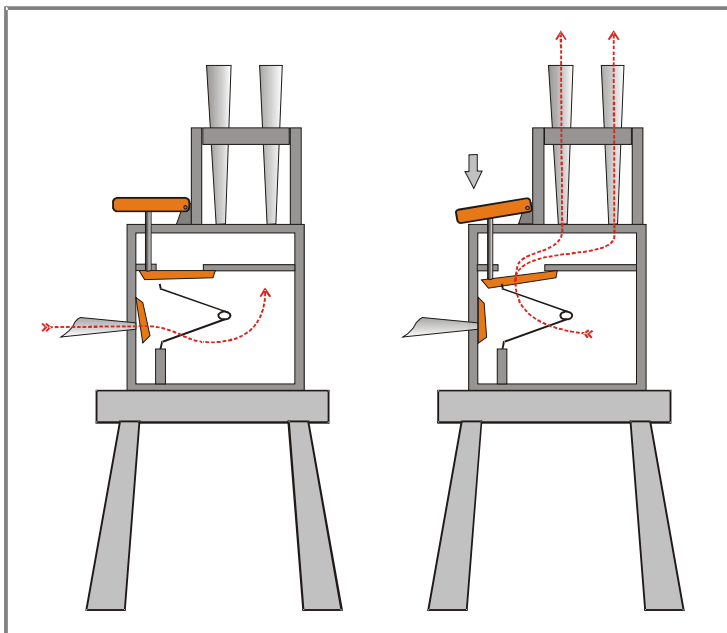

Positivo de mesa:

No es un organito portátil, porque su tamaño no permite llevarlo colgado en bandolera ni al hombro ni al cuello. Es proporcionalmente de mayor tamaño que los portátiles.

Tampoco es un órgano “grande”, porque carece de pedestal propio e incorporado al instrumento. No se parece en esto a los dos de Santa María la Real de Nieva ni a los dos de la Catedral de León.

Es claramente del tamaño intermedio entre el portátil y el “grande”, es decir, un órgano relativamente pequeño y en

concreto “de mesa”.

El precioso ejemplo de la Catedral de Burgos llena un hueco en la iconografía, porque no abundan en la época del Gótico ni los órganos “grandes” ni los “de mesa”, al revés que los portátiles, “de cuello” o “de mano”. Es, por tanto, un valioso eslabón iconográfico en la evolución del órgano y precisamente en la época en que éste se diferencia en tres tamaños, confirmando este hecho.

Su “modernidad” está en el nuevo sistema de teclas pulsables y secreto de canales y ventillas. En cambio, la forma constructiva de los caños, al ser cónica y al carecer de pies diferenciados del cuerpo, recuerda a los modelos de la época inmediatamente anterior, al modelo de órgano de Theophilus.

Gráfico doble: El gráfico que ofrecemos intenta explicar y explicitar cómo imaginamos lo que sería por dentro el órgano representado en piedra en la Catedral de Burgos. La alimentación de viento, a base de un fuelle y dependiente (en cantidad, continuidad y presión) del esfuerzo de un niño entonador, desemboca en el arca, sin duda con ventilla anti-retorno. Una canal representada en sección, con su ventilla y su paso del viento. Una tecla en dos tiempos, sin pulsar y pulsada, que comunica su movimiento a la ventilla correspondiente por medio de una barrilla. No hace falta una imaginación calenturienta y complicada, sino sencilla y efectiva, que representa el claro movimiento de “pulsar” las teclas y de ningún modo el tirar a mano de los pomos de teclas-correderas o deslizantes de la época anterior.

Valor iconográfico: Como ya se ha insinuado, es uno de los muy escasos ejemplos de órgano “de mesa” que nos ha legado la iconografía, modelo intermedio entre el portátil y el “grande”. Además de ser modelo intermedio, es cronológicamente contemporáneo de las otras dos versiones de órgano. Así completa el panorama iconográfico de las tres versiones de órgano que aparecen justo a comienzos del Gótico.

El órgano representado en piedra, como también los demás instrumentos musicales de las archivoltas, no son fantasías del maestro escultor, sino un reflejo de la realidad que observó en su época, en sus días y en su entorno, que después esculpió con maestría.

Otro importante detalle iconográfico es la presencia de dos personajes: tañedor y entonador, ambos en actitud de trabajo, como si hubieran sido sorprendidos en plena faena y captados en una instantánea de piedra.

Historia. Datos introductorios.

La catedral gótica de Burgos se inició el 20 de julio de 1221 por iniciativa de Fernando III el Santo y del obispo Mauricio. Fue consagrada en 1260. La corta duración de las obras explica la unidad y coherencia de esta espléndida catedral gótica. Fue completándose en los siglos siguientes.

La bellísima puerta del Sarmental, abierta en el muro meridional del crucero, se construyó hacia el año 1230 y es de puro estilo gótico. El tímpano es anterior al año 1240.

El tímpano representa a Cristo en Majestad y como Maestro, rodeado por los símbolos de los cuatro evangelistas y por éstos en actitud de escribir. El tímpano está dispuesto en tres archivoltas, la primera con coros de ángeles, la segunda con ancianos y la tercera con músicos. Bajo el tímpano y en el dintel, están las figuras sentadas y dialogantes de los doce Apóstoles.

La puerta está dividida por un parteluz, que ocupa la figura de un obispo. En las jambas se esculpieron seis figuras, entre ellas las de Moisés, Aarón, San Pedro y San Pablo.

El Maestro Enrique trabajó en la segunda etapa de las obras de la catedral, a partir de 1235 ó 1240 y se le atribuye el diseño de las tres fachadas.

En la actual portada principal de la iglesia de Santa María la Real de Sasamón se contempla una réplica, una copia literal de la del Sarmental de la catedral de Burgos.

La escultura gótica monumental burgalesa alcanzó un notable desarrollo a mediados del siglo XIII, siguiendo modelos franceses y buscando el realismo naturalista.

En la puerta del Sarmental de la catedral de Burgos y en la meridional de Santa María la Real de Sasamón hay, además de una estrecha semejanza, sendas representaciones escultóricas de órganos del siglo XIII, objeto de nuestro estudio.

Jesús Ángel de la Lama, S.J.